

# ESPECIFICACIONES

## DIMENSIONES Y CAPACIDADES

### MODELOS RG-35/RG-40 Y RG-52/RG-60 (52 Y 60 TONELADAS EN COLOR GRIS)

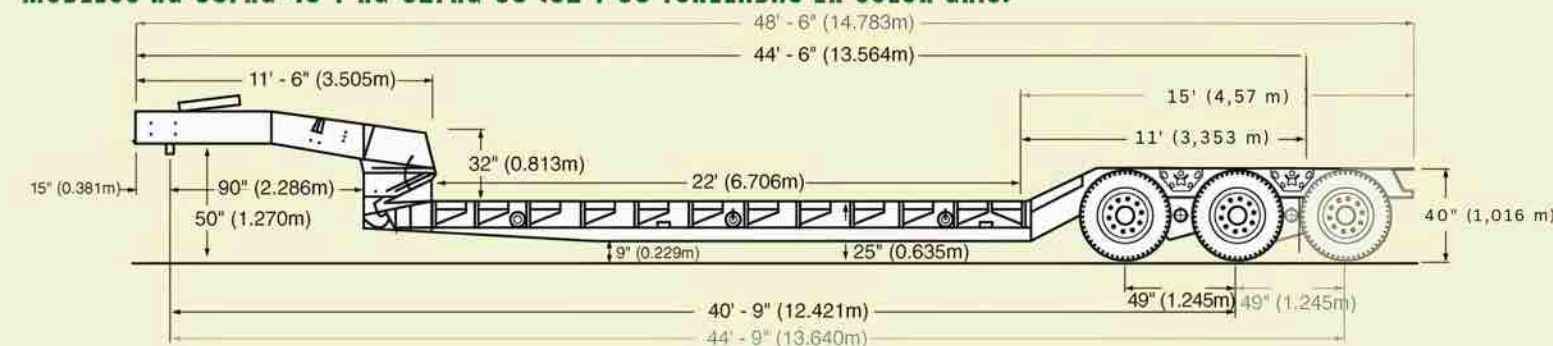

### MODELO NGB 70 TRI-EJE CON CUARTO EJE ABATIBLE

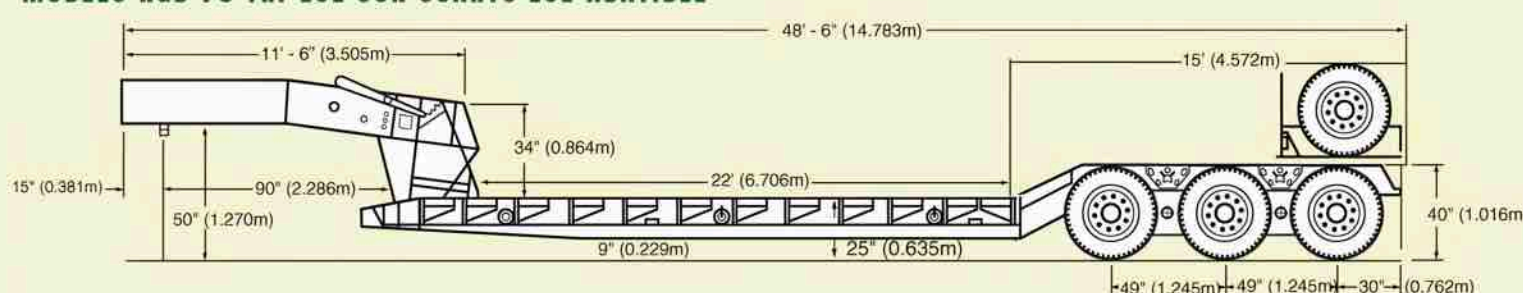

### MODELO RN-35 CON COLA DE CASTOR DE 36 PULGADAS

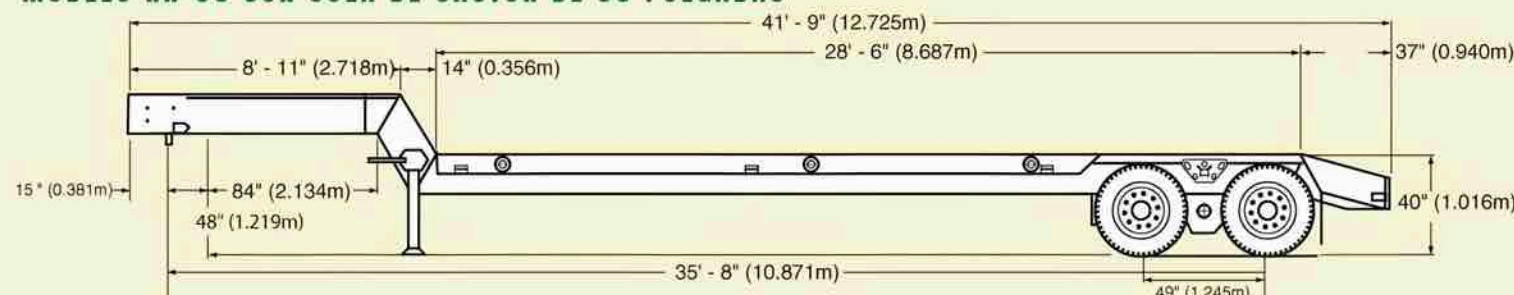

### MODELO DD-40 CON RAILS Y BOLSILLOS PARA ESTAGAS

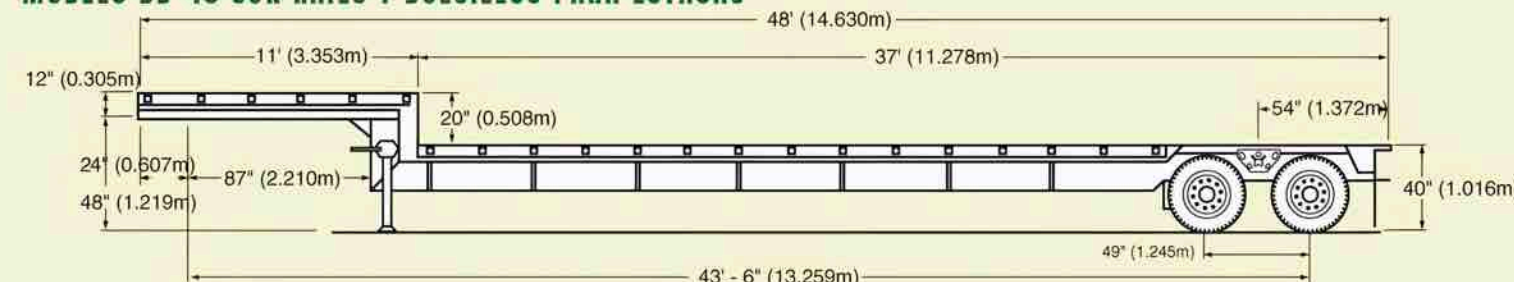

### MODELO TT-20 CON RAILS Y BOLSILLOS PARA ESTAGAS

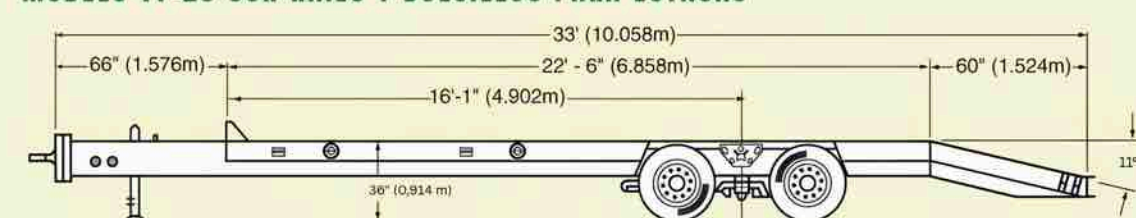

NOTA: Ejes abatibles adicionales AGREGAR 54". Colas de castor estándar ANADIR 36". Todos los modelos están disponibles con suspensión de resorte. Suspensión neumática disponible. Otros tipos de suspensiones y tamaños de neumáticos pueden influir en ciertas dimensiones. Todas las dimensiones se presentan en pulgadas. Los diseños, las especificaciones y las dimensiones están sujetos a revisión.



¡El campeón de peso pesado!

#### Estilos

- Plataforma baja
- Laterales abatibles.
- Pavimentadora.
- Riel/viga.
- Plataforma doble caída.
- Cuello rígido, cuello desmontable.
- Plataforma escalonada.
- Plataforma plana.
- Carretones.
- Cumple con KPRA.

#### Anchos

- 8' (96")
  - 8' 6" (102")
  - 9' (108")
  - 10' (120")
  - 12' (144")
- \*Ejes disponibles para ajustarse al ancho total

#### Colores convencionales

- Rojo
- Azul marino
- Gris
- Naranja
- Amarillo New Cat
- Verde Oscuro
- Negro
- Gris Metálico
- Blanco

#### Características estándar.

- Travesaños de ancho completo.
- Cama de carga de 22' con extendibles laterales de 12", plataforma de madera de roble de 2" y 6 anillos de amarre en forma de "D".
- Ejes redondos de 5" y frenos de 16 1/2" x 7"
- Suspensión, resorte y ecualizador Hutchens H9700.
- Conjuntos de ruedas Low Pro Radials 255/70 x 22,5.
- Sistema hidráulico autónomo equipado con motor Honda de 13 HP y arranque eléctrico mediante interruptor de llave.
- Luces Peterson.
- Todos los remolques están recubiertos con una capa base acrílica negra de alta calidad, seguida de dos capas de imprimación epoxi gris para prevenir la corrosión.
- Se aplican dos capas de esmalte acrílico de alto brillo como capa superior para ofrecer una durabilidad excepcional y una retención del color prolongada.
- Todas las pinturas presentan un bajo contenido de COV y están exentas de plomo, mercurio y cromo.
- Travesaños de viga con ala ancha de 20 x 25 centímetros

#### Opciones:

- Vigas principales de acero de alta resistencia con un grado mínimo de 50K.
- Cuello de cisne sin soporte en el suelo
- Longitud adicional de la cubierta y el cuello de cisne.
- Ejes ajustables o elevables.
- Ejes de 5-3/4" con una capacidad de 30k-50k y frenos de 12 1/4" x 7 1/2".
- Suspensión Cush o Hendrickson Air Ride o Ride-well Eje Oscilante.
- Línea húmeda y/o sistema hidráulico integrado.
- Neumáticos radiales 11R 22.5 disponibles opcionalmente.
- Guardafango de cuello de cisne.
- Cilindros hidráulicos suplementarios.
- Almacenamiento con cerradura en el cuello, la cama o la parte trasera.
- Rampas frontales.
- Cubre llantas traseras removibles o soldadas.
- Anillos de amarre adicionales en forma de "D".
- Rampas traseras: hidráulicas y manuales.
- Canal en zona de ejes.
- Jeeps y Dollys



# WITZCO CHALLENGER TRAILERS



6101 MCINTOSH RD, SARASOTA FL 34238 • WWW.WITZCO.COM • (941) 922-5301 • FAX: 941-924-2402 • INFO@WITZCO.COM  
Su distribuidor de Witzco Challenger.

# TRÁILERS DEL WITZCO CHALLENGER

CON MÁS DE 90 AÑOS DE EXPERIENCIA EN LA FABRICACIÓN DE ACERO, WITZCO USA UNA ARTESANÍA COMPROBADA CON MATERIALES CONTEMPORÁNEOS Y TÉCNICAS DE SOLDADURA AVANZADAS PARA CREAR ALGUNOS DE LOS REMOLQUES DE CARGA PESADA MÁS DESTACADOS DE LA INDUSTRIA. CADA MODELO ESTÁ DISEÑADO PARA OFRECER UN RENDIMIENTO EXCEPCIONAL, NO SOLO EN EL PRESENTE, SINO TAMBIÉN EN EL FUTURO. POR ESTA RAZÓN, CLIENTES DE TODO EL MUNDO, INCLUYENDO ENTIDADES GUBERNAMENTALES, AGRÍCOLAS Y MINEROS, ASÍ COMO LOS SECTORES DEL TRANSPORTE Y LA CONSTRUCCIÓN, CONFÍAN EN WITZCO PARA ENFRENTAR SUS DESAFÍOS DE TRANSPORTE MÁS EXIGENTES. WITZCO CHALLENGER PRESENTA UNA EXTENSA GAMA DE REMOLQUES DISEÑADOS PARA CUMPLIR CON DIVERSAS NECESIDADES DE CARGA, INCLUYENDO REMOLQUES LOWBOY, DE PLATAFORMA ABATIBLE, DE CUELLO RÍGIDO, DE PLATAFORMA PLANA, DE PLATAFORMA ESCALONADA Y CARRETONES. COMO LÍDER DESTACADO EN LA FABRICACIÓN DE REMOLQUES A MEDIDA, WITZCO SE ESPECIALIZA EN DESARROLLAR SOLUCIONES DE ALTA CAPACIDAD Y DISEÑO PERSONALIZADO, ELABORADAS CONFORME A SUS ESPECIFICACIONES PRECISAS. PARA NECESIDADES DE TRANSPORTE SINGULARES O EXIGENTES, NUESTRO EQUIPO ESTÁ PREPARADO PARA DISEÑAR UN REMOLQUE QUE SE AJUSTE A SU OPERACIÓN. ELIGA CALIDAD, ELIJA WITZCO.

## SERIE-RG MODELOS DE CUELLO DE CISNE DESMONTABLES



Modelo RG-35



Modelo RG-52

## SERIE-NGB



Modelo NGB-40 CS  
Con ruedas de aluminio opcionales y compatible con KPRA.



Modelo NGB-70  
Canal para pluma disponible opcionalmente.

## OPCIONES OPCIONES POPULARES DE CHALLENGER



Extenciones laterales



Guardafango de cuello de cisne.



Rampas hidráulicas retráctiles



Rampas frontales

## SERIE RG-PAVIMENTADORA



Pavimentadora modelo NGB-60

## SERIE RN-PAVIMENTADORA



Modelo RN-52  
Con rampas hidráulicas retráctiles

## SERIE-TT



Modelo TT-20  
Con cola de castor y rampas manuales.



Jeep fabricado conforme a las especificaciones del cliente.

## SERIE-RN MODELOS DE CUELLO RÍJIDO



Modelo RN-52  
Cuello de ancho completo que se presenta con un ancho de 10 pies, con cola de castor opcional y rampas manuales.



Modelo RN-60  
Cuello estrecho con cola de castor, rampas de resorte manual y soporte para neumáticos opcional.

## SERIE-DD



Modelo DD-40  
Cola de castor y rampas de resorte.

## SERIE-SP MODELO DE CAMA PLANA



Modelo SP-35  
Con cabezera opcional y 8 candados giratorios ISO para contenedores de 20' y 40'

Canal trasero para pluma, parachoques en V y cubre llanta con placa de diamante.



Plataforma en cuello



POR FAVOR, LLAME PARA SOLICITUDES PERSONALIZADAS.